

### INSTRUCTION SHEET • FICHE D'INSTRUCTIONS • HOJA DE INSTRUCCIONES

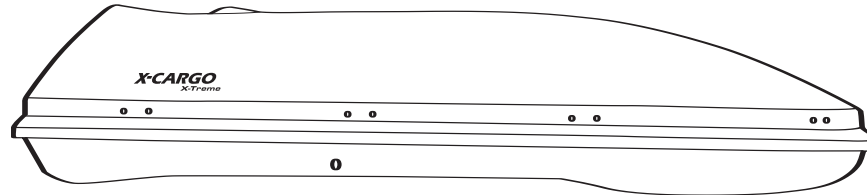

### ASSEMBLY COMPONENTS • COMPOSANTS D'ASSEMBLAGE • COMPONENTES DE LA UNIDAD

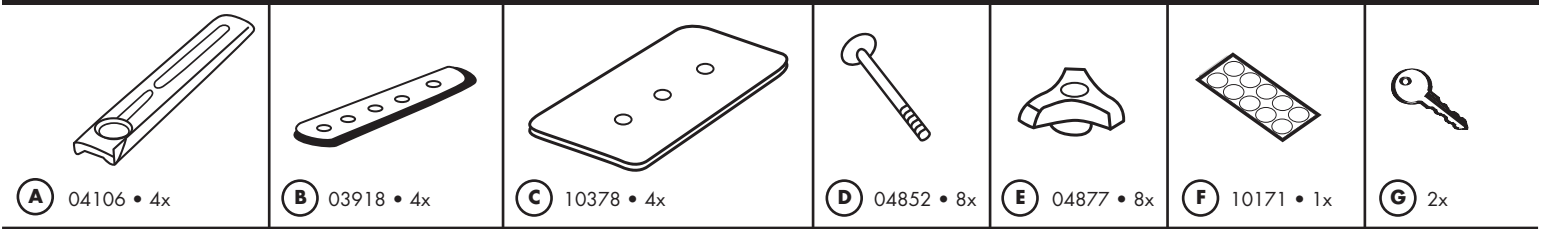

### PARTS LIST • LISTE DE PIÈCES • LISTA DE PIEZAS

Part Pièce Parte	Description Description Descripción	Part Number Número de pièce Número de parte	Qty. Qté Cantidad
-	<b>Quick Release Kit</b> • Nécessaire à dégageant rapide • Estuche de fijaciones	<b>4851</b>	<b>1</b>
<b>A</b>	<b>Saddle Quick Release</b> • Patte de fixation à dégageant rapide • De desenganche rápido	-	<b>4</b>
<b>B</b>	<b>Interior Plate - 5 Hole</b> • Plaque intérieure - 5 trous • Placa interior de 5 agujeros	-	<b>4</b>
<b>C</b>	<b>Reinforcing Plate</b> • Plaque de renforcement • Placa de refuerzo	-	<b>4</b>
<b>D</b>	<b>Carriage Bolt</b> • Boulon de carrosserie • Perno de car rocería	-	<b>8</b>
<b>E</b>	<b>Threaded Knobs</b> • Molettes • Perillas enroscadas	--	<b>8</b>
<b>F</b>	<b>Mask, Vinyl Hole Covers</b> • Capuchons en vinyle • Cubierta de agujeros de vinilo	-	<b>1</b>
<b>G</b>	<b>Key</b> • Clé • Llave	-	<b>2</b>

#### MAINTENANCE

- The roof box should be carefully cleaned and maintained, particularly in the winter months.
- For cleaning, use only water with a mild detergent which contains no additives (such as alcohol, chlorine or ammonia) as these could damage the surface of the roof box.
- The locks should be lubricated with graphite or similar dry lubricant.
- Box should be protected from exposure to the elements during prolonged periods of storage.
- Box and fittings should be inspected periodically for damage.

#### ENTRETIEN

- Le coffre de toit doit être soigneusement nettoyé et entretenu, surtout pendant les mois d'hiver.
- Pour le nettoyer, utiliser seulement de l'eau avec un détergent doux sans additifs (tels que l'alcool, le chlore ou l'ammoniaque), car ils risqueraient d'endommager son revêtement.
- Lubrifiez les serrures avec du graphite ou un lubrifiant sec équivalent.
- Protégez le coffre des intempéries pendant les périodes prolongées de remisage.
- Une inspection périodique du coffre et de ses fixations doit être faite afin de déceler toutes anomalies.

#### MANTENIMIENTO

- La caja de techo debe limpiarse y recibir mantenimiento cuidadoso, particularmente durante los meses invernales.
- Para limpiarla, use solamente agua con un detergente suave que no contenga aditivos (como alcohol, cloro o amoníaco) ya que éstos pueden dañar la superficie de la caja de techo.
- Los seguros deben lubricarse con grafito o algún lubricante en seco similar.
- La caja debe protegerse de la exposición a la intemperie durante períodos largos de almacenamiento.
- Debe inspeccionar periódicamente la caja para comprobar que no tenga daños.



### CAUTION READ THIS BEFORE ASSEMBLY OR WARRANTY WILL BE VOID

ENGLISH

- For safety, all locking and latching devices must be engaged (and keys removed) before putting the vehicle in motion. When locking the carrier with the key lock, check to make sure the lock are engaged by attempting to lift the top. If one or both ends lift, unlock the lock, reposition the top and relock. Check for engagement again and if properly locked, remove the key.
- Do not travel with an empty hardshell at speeds over 40 MPH (65 kph). Keep a minimum of 50 lbs. in the Carrier to help keep it down on the roof.
- High speed travel with an empty or lightly loaded carrier should be avoided. In such cases, make certain that the carrier is properly and securely attached and travel at reduced speeds to prevent undesirable wind effects. If possible, relocate items from the vehicle (i.e. spare tire, jack, etc.) into the carrier as a temporary load.

### IMPORTANT - MUST READ INSTRUCTION SHEET BEFORE ASSEMBLING

Before assembling and attaching the Car-Top Carrier (the "Carrier") please carefully read the instructions for the installation and use of the Carrier printed below. Assembly and installation of the Carrier is solely your responsibility. Consequently, the manufacturer's warranty is exclusively limited to the repair or replacement of a defective Carrier. Damage to your vehicle, its contents, or to any person or property is excluded from the warranty.

- Because of the size and structural difference between vehicles, we rely upon your discretion in attaching the Carrier to your roof and/or rack systems.
- Consult your owner's manual for recommended roof load capacity, however in no case should more than 100 pounds, evenly distributed, be transported in the Carrier.
- All hardware should be firmly attached, tightened and locked before every trip. When traveling, periodically inspect hardware to determine that they are fastened securely. If fastening hardware show any signs of wear, corrosion, or fatigue, replace before use of carrier.
- Remove your Carrier when it is not in use.
- The Carrier is water resistant, not waterproof. Protect your contents accordingly.

The carrier can only be mounted to roof racks with a capacity of 150 pounds or more. See application chart on store display for approved factory installed roof racks. No more than 100 pounds of evenly distributed weight should ever be transported in the carrier.

1. Consult the vehicle owner's manual or the vehicle dealership for the weight capacity of factory installed roof racks.

2. If using an aftermarket roof rack consult the manufacturer of the roof rack for weight capacity.

**NOTE: Do not place valuable or fragile items in the Carrier. Sudden stops may cause contents to shift, possibly damaging valuable and/or fragile items.**

**The manufacturer or retailer cannot be held responsible for damage to or loss of personal belongings.**



### ATTENTION À LIRE ABSOLUMENT AVANT LASSEMBLAGE; SINON, LA GARANTIE NE SERA PLUS VALIDE

FRANÇAIS

- Par mesure de sécurité, tous les dispositifs de verrouillage et les systèmes de blocage doivent être enclenchés (et les clés doivent être retirées des serrures) avant de mettre le véhicule en mouvement. Lorsque le porte-bagages est verrouillé à l'aide des serrures à clé, vérifier si le mécanisme des serrures est bien enclenché en tentant de soulever la partie supérieure. Si l'une des deux extrémités ou les deux extrémités se soulèvent, déverrouiller les serrures, replacer la partie supérieure et verrouiller de nouveau. Vérifier encore une fois si le mécanisme est enclenché et, si les serrures sont bien verrouillées, enlever les deux clés.
- Ne pas conduire avec un porte-bagages vide à des vitesses supérieures à 65 km/h (40 mi/h). Garder un minimum de 22,7 kg (50 lb) dans le porte-bagages pour aider à le maintenir sur le toit.
- On doit éviter de se déplacer à grande vitesse lorsqu'un porte-bagages vide ou légèrement chargé est installé sur le toit. En pareil cas, s'assurer que le porte-bagages est fixé solidement et correctement et se déplacer à vitesse réduite pour éviter que le vent ne produise des effets indésirables. Si possible, placer dans le porte-bagages des articles provenant du véhicule (c.-à-d. pneu de rechange, cric, etc.) pour servir de charge temporaire.

### IMPORTANT - LIRE LA FICHE D'INSTRUCTIONS AVANT LE MONTAGE

Avant le montage et la pose du porte-bagages pour le toit de véhicule (le «porte-bagages»), lire attentivement les directives pour l'installation et l'utilisation du porte-bagages mentionnées plus bas. Le montage et l'installation du porte-bagages sont de votre seule responsabilité. Par conséquent, la garantie du fabricant est exclusivement limitée à la réparation ou au remplacement d'un porte-bagages défectueux. Les dégâts infligés au véhicule, à son contenu ou à une autre personne ou à un bien sont exclus.

- Les dimensions et les structures des véhicules étant différentes, nous faisons appel à votre discernement pour la fixation du porte-bagages sur votre toit et/ou systèmes de barres.
- Consulter le manuel du propriétaire au sujet de la capacité de charge recommandée, toutefois celle-ci ne doit jamais dépasser les 45,4 kg (100 lb), uniformément répartie, pour le transport dans le porte-bagages.
- Toutes les sangles et la visserie doivent être fermement attachées, tendues, serrées et verrouillées avant chaque déplacement.

Lors du déplacement, inspecter régulièrement et la visserie pour vérifier si elles sont correctement tendues et serrées. Si, lors du serrage de la visserie, elles montrent des signes d'usure, de corrosion ou de fatigue, les replacer avant d'utiliser le porte-bagages.

- Retirer le porte-bagages lorsqu'il n'est pas utilisé.
- Le porte-bagages est imperméable mais n'est pas étanche. Protéger le contenu en conséquence.

Le porte-bagages 20-SV Sport peut être installé uniquement sur des barres de toit d'une capacité de 68 kg (150 lb) ou plus. Consulter le tableau d'utilisation du présentoir en magasin pour connaître quelles sont les barres de toit installées à l'usine qui peuvent servir à cette fin. On ne doit jamais transporter, dans le porte-bagages, une charge supérieure à 45 kg (100 lb) et celle-ci doit être répartie également.

1. Consulter le guide de l'utilisateur de votre véhicule ou votre concessionnaire automobile pour connaître la capacité de charge des barres de toit installées à l'usine.

2. Si vous utilisez des barres de toit vendues au détail, consulter le fabricant de ces barres de toit pour connaître leur capacité de charge e .

**REMARQUE: Ne pas placer d'objets de valeur ou fragiles dans le porte-bagages. Des arrêts soudains peuvent entraîner un déplacement du contenu et éventuellement endommager les objets de valeur et/ou fragiles.**

**Le fabricant ou le détaillant ne peuvent être tenus responsable des dégâts ou des pertes causées aux biens personnels.**



### ADVERTENCIA LEER SIN FALTA ANTES PROCEDER AL MONTAJE. DE LO CONTRARIO LA GARANTIA QUEDARÀ ANULADA

ESPAÑOL

- Como medida de seguridad, siempre que el vehículo se va a poner en movimiento, es importante cerciorarse que todos los cierres y cerrojos estén bien seguros y las llaves retiradas. Al cerrar el portaequipaje con llave, para asegurarse que los cierres están bien seguros trate de levantar la tapa. Si una extremidad, o las dos, se levantan, vuelva a colocar la tapa y vuelva a cerrar. Verifique de nuevo el embrague y si está bien cerrado, retire las dos llaves.
- No viaje con un portaequipajes vacío a velocidades superiores a 65 km/h (40 millas/h). Mantenga un mínimo de 22,7 kg (50 lb) en el portaequipajes para ayudar a apoyarlo encima del techo del auto.
- Deve evitarse viajar a alta velocidad con un portaequipaje vacío o con poca carga. En tales casos, asegurarse que el portaequipaje está colocado correcta y firmemente y viaje a velocidad moderada para evitar los efectos indeseables que pueda causar el viento. Si hay posibilidad, coloque en el portaequipaje artículos que lleve en su vehículo (la llanta de repuesto, el gato, etc.) para que éstos sirvan de carga temporal.

### IMPORTANTE - DEBE LEER EL HOJA DE INSTRUCCIONES ANTES DE ENSAMBLAR EL PORTAEQUIPAJES

Antes de ensamblar y sujetar el Portaequipajes para el techo del auto (el "Portaequipajes") por favor lea atentamente las directrices para la instalación y el uso del portaequipajes que se enumeran a continuación. El ensamblaje e instalación del Portaequipajes solamente es responsabilidad suya. Como resultado, la garantía del fabricante se limita exclusivamente a la reparación o reemplazo de un Portaequipajes defectuoso. Se excluyen los daños a su vehículo, su contenido, o a cualquier persona o propiedad.

- A causa del tamaño y las diferencias estructurales entre vehículos, confiamos en su discreción a la hora de sujetar el Portaequipajes al techo o a las barras de su auto.
- Consulte su manual del propietario para ver la capacidad de carga del techo recomendada, sin embargo, en ningún caso debería transportar más de 45,4 kg (100 lb) distribuidos uniformemente en el Portaequipajes.
- Todas las piezas deben estar firmemente sujetas, apretadas y enganchadas antes de cada viaje. En el transcurso del viaje, inspeccione periódicamente las correas y las piezas para asegurarse de que estén bien sujetas. Si las piezas de sujeción tienen señales de desgaste, corrosión o fatiga, reemplácelas antes de usar el Portaequipajes.

- Quite el Portaequipajes cuando no lo use.
- El Portaequipajes es resistente al agua pero no impermeable. Proteja su contenido teniendo esto en cuenta.

Le porte-bagages 20-SV Sport peut être installé uniquement sur des barres de toit d'une capacité de 68 kg (150 lb) ou plus. Consulter le tableau d'utilisation du présentoir en magasin pour connaître quelles sont les barres de toit installées à l'usine qui peuvent servir à cette fin. On ne doit jamais transporter, dans le porte-bagages, une charge supérieure à 45 kg (100 lb) et celle-ci doit être répartie également.

1. Consulter le guide de l'utilisateur de votre véhicule ou votre concessionnaire automobile pour connaître la capacité de charge des barres de toit installées à l'usine.

2. Si vous utilisez des barres de toit vendues au détail, consulter le fabricant de ces barres de toit pour connaître leur capacité de charge e .

**NOTA: No ponga objetos valiosos o frágiles en el Portaequipajes. Las paradas repentinas pueden hacer que el contenido se mueva y posiblemente pueden dañar los objetos valiosos o frágiles.**

**El fabricante o vendedor no se hace responsable por ningún daño ni pérdida de objetos personales.**

1

**With the help of another person place box on roof rack.**

*Demandez l'aide d'une autre personne pour placer le coffre sur les barres de toit.*  
*Con la ayuda de otra persona coloque la caja sobre el portaequipajes del techo.*



2

**Slide forward or backward to position mounting slots properly over crossbars.**

**Note: Mount box towards the rear of the vehicle to minimize wind resistance.**

*Déplacez le coffre afin de le positionner correctement au-dessus des barres de chargement.*  
*Remarque: Positionnez le coffre vers l'arrière du véhicule afin de minimiser la résistance aux vents.*  
*Deslice la caja hacia delante o hacia atrás para posicionar los orificios de montaje encima de las barras transversales.*  
*Nota: Monte la caja hacia la parte de atrás del vehículo para minimizar la resistencia del viento.*

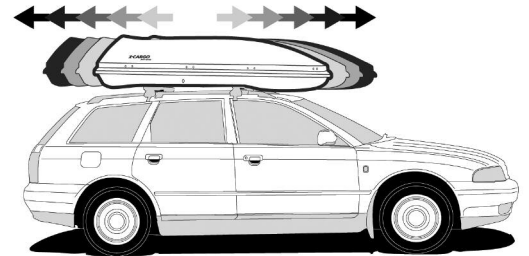

3

**If crossbars are adjustable, set to widest position which can be accommodated by mounting slots.**

*Si les barres transversales sont réglables, utilisez la position la plus large compatible avec les trous de fixation.*  
*Si las barras transversales son ajustables, colóquelas en la posición más amplia que permitan los orificios de montaje.*

**Minimum bar spread = 23 5/8" or 600mm.**

*Distance minimale requise entre les barres = 60 cm, soit 23-5/8 po.*  
*Distancia mínima entre las barras = 60 cm ó 23 5/8 pulg.*

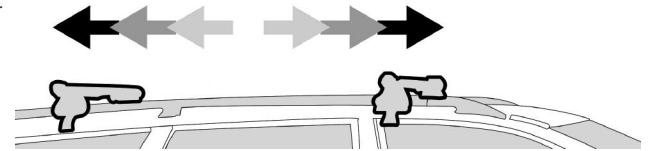

4

**Check rear hatch and front hood clearance.**

*Vérifiez la distance par rapport au hayon et au capot.*  
*Revise que la compuerta trasera y la capota tengan suficiente espacio libre.*



5

**Remove carrier from vehicle's roof rack crossrails. Assemble the saddle assembly on carrier bottom, using the desired pre-drilled holes. Turn the threaded knobs clockwise just enough to engage the threaded ends of the carriage bolts. Leave the assembly loose.**

*Ôter le porte-bagages des barres de toit du véhicule. Assembler les composants des pattes de fixation sur la partie inférieure du porte-bagages, en vous servant des trous prépercés de votre choix. Tourner les molettes dans le sens des aiguilles d'une montre suffisamment pour que les extrémités filetées pénètrent dans les boulons de carrosserie. Ne pas fixer solidement pour le moment.*  
*Quitar el portaequipaje de encima de los travesaños de la parrilla del vehículo. Instalar las patas de fijación en la base del portaequipaje como, utilizando los agujeros pretaladrados requeridos. Apretar las perillas enroscadas en el sentido de las manecillas del reloj lo suficientemente para que el extremo roscado entre en los pernos de carrocería. No apretar todavía.*

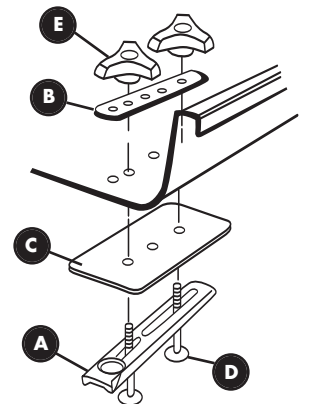

6

**When you are ready to mount the carrier to the vehicle's roof rack crossrails, slide each saddle until it separates from the carriage bolt and drops down.**

*Lorsque vous êtes prêts à installer le porte-bagages sur les barres de toit de votre véhicule, glisser chaque patte de fixation jusqu'à ce qu'elle se sépare du boulon de carrosserie et descende.*  
*Quando el portaequipaje está listo para ser montado en los travesaños de la parrilla del vehículo, deslizar cada pata de fijación hasta que se separe del perno de carrocería y se desprenda hacia abajo.*

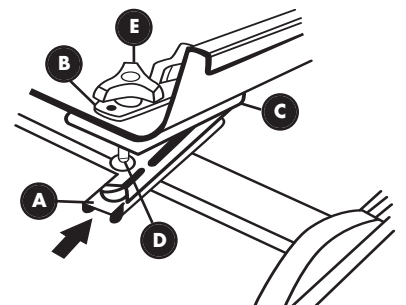

7

**Position saddles under the crossrails and push the saddle back over the carriage bolt and slide it forward until it stops. Turn knobs clockwise and tighten equally and securely.**

*Placer les pattes de fixation sous les barres et pousser sur chaque patte pour y introduire le boulon de carrosserie, puis la glisser complètement vers l'avant. Tourner les molettes dans le sens des aiguilles d'une montre et serrer également et solidement.*

*Ubicar las patas de fijación debajo de los travesaños, volver a empujar cada pata para insertar en ella el perno de carrocería y deslizarla hacia delante hasta que se detenga. Apretar las perillas dando vueltas en el sentido de las manecillas del reloj, apretarlas todas con la misma fuerza y firmemente.*

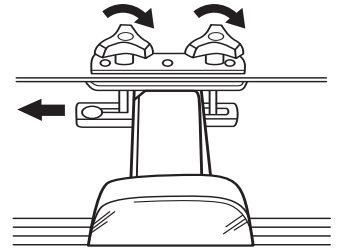

8

**To remove carrier from roof rack, loosen knobs, slide saddles until they separate from carriage bolts. Slide it forward and lift off of vehicle. Leave all the parts attached to your carrier to simplify your next installation.**

*Pour enlever le porte-bagages des barres de toit, desserrer les molettes, glisser les pattes de fixation jusqu'à ce qu'elles se séparent des boulons de carrosserie. Glisser le porte-bagages vers l'avant et le retirer du toit du véhicule. Laisser toutes les pièces fixées à votre porte-bagage pour simplifier votre prochaine installation.*

*Para retirar el portaequipaje de encima de la parrilla, aflojar las perillas, deslizar las patas de fijación hasta que se separen de los pernos de carrocería.*

*Deslizar el portaequipaje hacia adelante y levantarlo. Dejar todas las partes de tornillería sujetas al portaequipaje para simplificar la próxima instalación.*

9

**Place Vinyl Mask Hole covers (F) over remaining holes in carrier bottom to prevent water or dirt entering the carrier.**

*Mettre les capuchons de masquage en vinyle (f) sur les orifices non utilisés de la partie inférieure du porte-bagages pour éviter que de l'eau ou de la saleté n'y pénètre.*

*Colocar los cubreagujeros de vinilo (F) encima de los agujeros sobrantes de la base del portaequipaje para evitar que el agua o la suciedad penetren al interior.*

10

### UNLOCKING/LOCKING THE BOX

**Unlocking: Insert the key and turn clockwise to the unlocked position.**

**The key can only be removed when the box lid is closed and locked.**

**Locking: To close, press down on the lid at the front and rear of the box.**

**Turn the key counter-clockwise to lock. Remove key.**

**DÉVERROUILLAGE/VERROUILLAGE DU COFFRE**

*Déverrouillage: Insérer la clé et la tourner dans le sens des aiguilles d'une montre, en position ouverte.*

*La clé ne peut être retirée que lorsque le coffre est fermé et verrouillé.*

*Verrouillage: Pour fermer, appuyer sur le couvercle à l'avant et à l'arrière du coffre.*

*Tourner la clé dans le sens inverse des aiguilles d'une montre pour verrouiller. Retirer la clé.*

**APERTURA Y CIERRE CON LLAVE DE LA CAJA**

*Apertura: Introduzca la llave y gire hacia la derecha hasta abrir. La llave sale solamente cuando la tapa de la caja está cerrada con llave.*

*Cierre: Para cerrar, oprima la tapa en la parte delantera y trasera de la caja. Gire la llave hacia la izquierda para cerrar con llave. Saque la llave.*

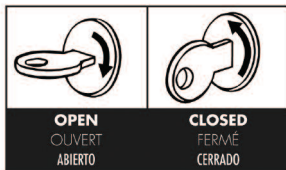
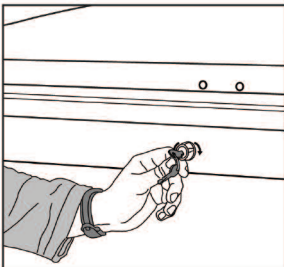

### CAUTION

**Check that latches are engaging brackets.**

**Top should not lift up when pulled.**

**All locking devices must be engaged**

**(and keys removed) whenever the vehicle is in motion.**

### ATTENTION

*Vérifier si les fermais sont enclenchés dans les ferrures.*

*On ne doit pas pouvoir lever la partie supérieure lorsqu'on la tire.*

*Tous les dispositifs de verrouillage doivent être enclenchés*

*(et les clés retirées des serrures) lorsque le véhicule est en mouvement.*

### PRECAUTION

*Revise que los cierres estén bien embragados en los soportes.*

*No debe ser posible levantar la parte superior jalándola.*

*Todos los dispositivos de bloqueo deben estar embragados*

*(hay que sacar las llaves) cuando el y vehículo se pone en movimiento.*

11

**LOST KEYS: If replacement or additional keys are needed, call 1-800-561-0716 with the three digit number stamped on the lock.**

**DO NOT DRILL OUT LOCK!**

**Two keys will be mailed to you for \$5.00. Allow two weeks for delivery. Save this Instruction sheet for future reference.**

**If additional or replacement Mounting Hardware is needed for carrier refer to carrier model number and part number.**

**Replacement parts are available through Sears Parts Department, 1-800-366-7278 or by calling SportRack at 1-800-561-0716.**

*Perte des clés: si vous désirez des clés supplémentaires ou de rechange, il suffit d'appeler au 1-800-561-0716 en indiquant le numéro à trois chiffres apparaissant sur la serrure.*

**N'ENLEVEZ PAS LE VERRU PAR FORAGE!**

*On vous postera deux clés, pour la somme de 5,00 \$. Vous devez allouer deux semaines pour la livraison.*

*Conserver ces directives pour vous y référer ultérieurement.*

*Si vous désirez des nécessaires à dégagement rapide supplémentaires ou de rechange pour votre porte-bagages, veuillez vous référer au numéro de modèle et au numéro de pièce du porte-bagages.*

*Vous pouvez obtenir des pièces de rechanges auprès du service des pièces de Sears, au 1-800-366-7278, ou en appelant SportRack au 1-800-561-0716.*

*Llaves perdidas: Si se necesitan llaves de repuesto o adicionales, llamar al 1-800-561-0716 y dar las tres cifras estampadas en la cerradura.*

*No taladre el gancho! Dos llaves serán enviadas con un costo de 5.00\$ y un plazo de 2 semanas.*

*Si necesita algún repuesto llame a Sears Parts Department: 1-800-366-7278 o a Sportrack: 1-800-561-0716.*

**LIMITED WARRANTY****ENGLISH**

The warranty is limited to (1) year from the date of purchase. Manufacturer's warranty obligation is exclusively limited to the replacement or repair, at Manufacturer's sole discretion, of any Car-Top Carrier (the "Carrier") that the Manufacturer finds to be defective in material or workmanship. If the Purchaser believes the Carrier to be defective, Purchaser must return the Carrier within the (1) year warranty period, along with the original proof of purchase from the place it was purchased. Manufacturer will have no warranty obligation for normal wear and tear of a Carrier or if you fail to properly attach the Carrier to the roof of your vehicle. No warranty is given if the Carrier is subjected to abuse, misuse, negligence, accidents or alterations.

The warranty printed above is the only express warranty by Manufacturer applicable to this purchase. All or any implied warranties of merchantability and fitness for a particular purpose are also limited to (1) year from the date of purchase. It is understood and agreed that manufacturer's liability, whether in contract, in tort, under any warranty, in negligence, or otherwise, shall not exceed the return of the amount of the purchase price paid by purchaser and under no circumstances shall manufacturer be liable for special, incidental, or consequential damages. (Some states do not allow limitations on how long an implied warranty will last or the exclusion or limitation of incidental or consequential damages, so the above limitations or exclusions may not apply to you.)

**DON'T LET DIRT DAMAGE YOUR VEHICLE!**

Dirt and dust scratch paint! To prevent damage to your vehicle's finish, it is strongly recommended that your Carrier be removed when not in use. If prolonged use is anticipated, or dusty conditions exist, Carrier must be removed to clean surfaces that come in contact with Carrier.

**GARANTIE LIMITÉE****FRANÇAIS**

*La garantie est limitée à une période d'un (1) an à compter de la date d'achat. Les obligations du fabricant en vertu de cette garantie se limitent exclusivement au remplacement ou à la réparation, à la seule discrétion du fabricant, de tout porte-bagages pour toit de véhicule (le «porte-bagages») qui présente, d'après le fabricant, un vice de matériaux ou de fabrication. Si l'acheteur croit que le porte-bagages est défectueux, l'acheteur doit retourner le porte-bagages durant la période de garantie d'un (1) an, accompagné de la preuve d'achat originale, à l'endroit où il se l'est procuré. Le fabricant n'a aucune obligation en vertu de cette garantie s'il s'agit d'une usure normale du porte-bagages ou si le Porte-bagages n'a pas été fixé correctement au toit du véhicule.*

*Cette garantie n'est pas valide si le porte-bagages a été l'objet d'un usage impropre ou abusif, d'une négligence, d'un accident ou d'une modification. La garantie décrite ci-dessus est la seule garantie expresse du fabricant qui s'applique à cet achat. Les garanties tacites quant à la qualité marchande ou à l'adaptation à un usage particulier se limitent également à une période d'un (1) an à compter de la date d'achat. Il est entendu et convenu que la responsabilité du fabricant, que ce soit par contrat, délictuelle, en vertu d'une garantie, par négligence, ou de toute autre façon que ce soit, ne doit pas excéder le remboursement du montant du prix d'achat versé par l'acheteur et le fabricant ne sera, en aucun cas, responsable de dommages spéciaux, indirects ou consécutifs. (Certaines provinces ne permettent pas de limiter la durée de la garantie tacite ou d'exclure ou de limiter les dommages accidentels ou consécutifs de sorte que l'exclusion ou les restrictions ci-dessus peuvent ne pas s'appliquer dans votre cas.) ÉVITER QUE LA SALETÉ ENDOMMAGER VOTRE VÉHICULE!*

*La saleté et la poussière éraflent la peinture! Pour éviter d'endommager la fini de votre véhicule, il est fortement recommandé d'enlever votre porte-bagages lorsqu'il ne sert pas. Si vous prévoyez utiliser le porte-bagages pour une longue période de temps ou s'il est exposé à la poussière, vous devez l'enlever pour nettoyer les surfaces sur lesquelles il s'appuie.*

**GARANTÍA****ESPAÑOL**

El portaequipaje goza de una garantía limitada de un (1) año a partir de la fecha de compra. Bajo esta garantía, la obligación del Fabricante se limita exclusivamente al reemplazo o reparación, al juicio exclusivo Fabricante, de todo portaequipaje con defectos materiales o de fabricación reconocidos por este último. El comprador que observe, durante el año de la garantía, una defectuosidad en el portaequipaje, debe llevarlo inmediatamente al lugar donde lo compró, y presentar el recibo original de compra. El Fabricante no es responsable del desgaste natural del portaequipaje. Tampoco se responsabiliza si Usted no logró fijar bien el portaequipaje al techo de su vehículo. La garantía no cubre ningún abuso, mal uso, negligencia, accidente ni modificación. La garantía arriba citada es la única garantía expresa del fabricante aplicable a esta compra. Las garantías implícitas de comerciabilidad y de idoneidad para un uso particular, están también una garantía limitadas a un (1) año a partir de la fecha de compra. Se da por entendido y acordado que la responsabilidad del fabricante bajo contrato, según cualquier garantía, por agravio, por negligencia o por toda otra razón, no debe exceder al reembolso del monto del precio pagado en el momento de la compra y que bajo ninguna circunstancia se considerará al fabricante responsable de daños especiales, indirectos o consiguientes. Ciertos estados no permiten limitaciones de la duración del período de la garantía implícita, o exclusiones o limitaciones de daños consiguientes o imprevistos. Las limitaciones y exclusiones arriba citadas pueden no aplicarse a Usted. ¡NO DEJE QUE LA SUCIEDAD DAÑE A SU VEHÍCULO!

¡La suciedad y el polvo estropean la pintura! Para evitar dañar el acabado de su vehículo, se recomienda fuertemente retirar el portaequipaje cuando no esté en uso. Si se prev- un uso prolongado, o condiciones de macho polvo, el portaequipaje debe sacarse para limpiar las superficies que entran en contacto con él.